

基礎リスト S=1/50

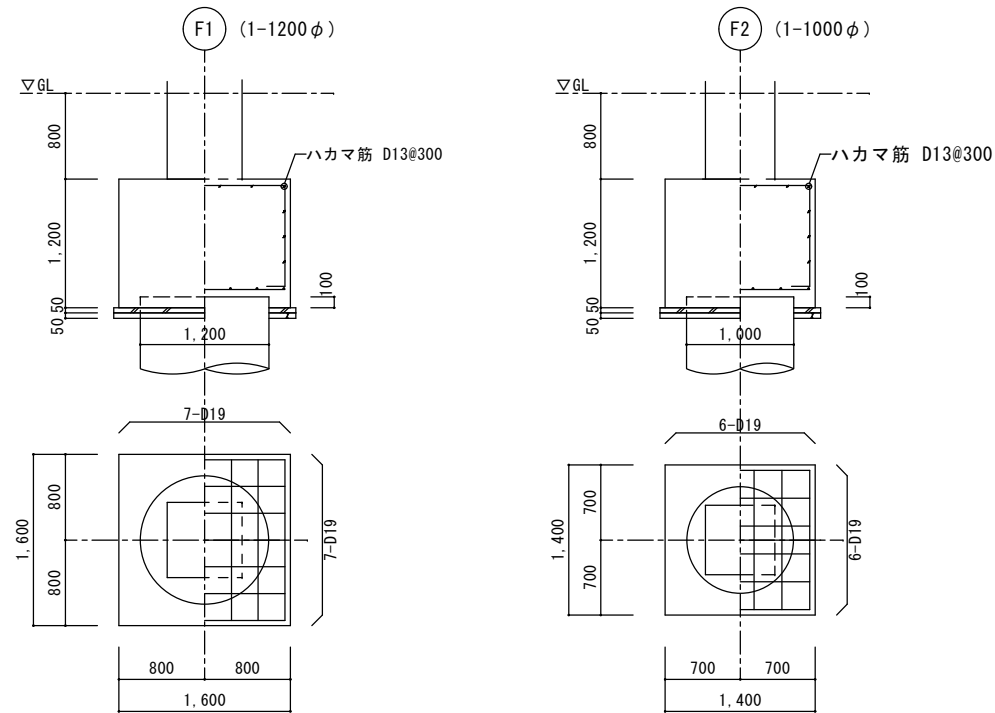

杭リスト S=1/50

符号	P1		P2	
杭径	1200 φ		1000 φ	
支持力	3350 kN/本		2350 kN/本	
位置	杭頭部	一般部	杭頭部	一般部
断面				
主筋	16 - D25	16 - D25	16 - D25	16 - D25
HOOB	D13@150	D13@300	D13@150	D13@300
備考				

地中梁リスト S=1/50

特記なき限り、幅止めはD10@1000とする。

符号	FG1		FG2	FB1	FB2
位置	両端	中央	全断面	全断面	全断面
断面					
B × D	450 × 1800		350 × 1800	300 × 1700	300 × 1250
上端筋	7 - D25	5 - D25	3 - D19	3 - D19	3 - D19
下端筋	7 - D25	5 - D25	3 - D19	3 - D19	3 - D19
スタップ	D13@200		D10@200	D10@200	D10@200
腹筋	10-D13		10-D13	8-D13	6-D13

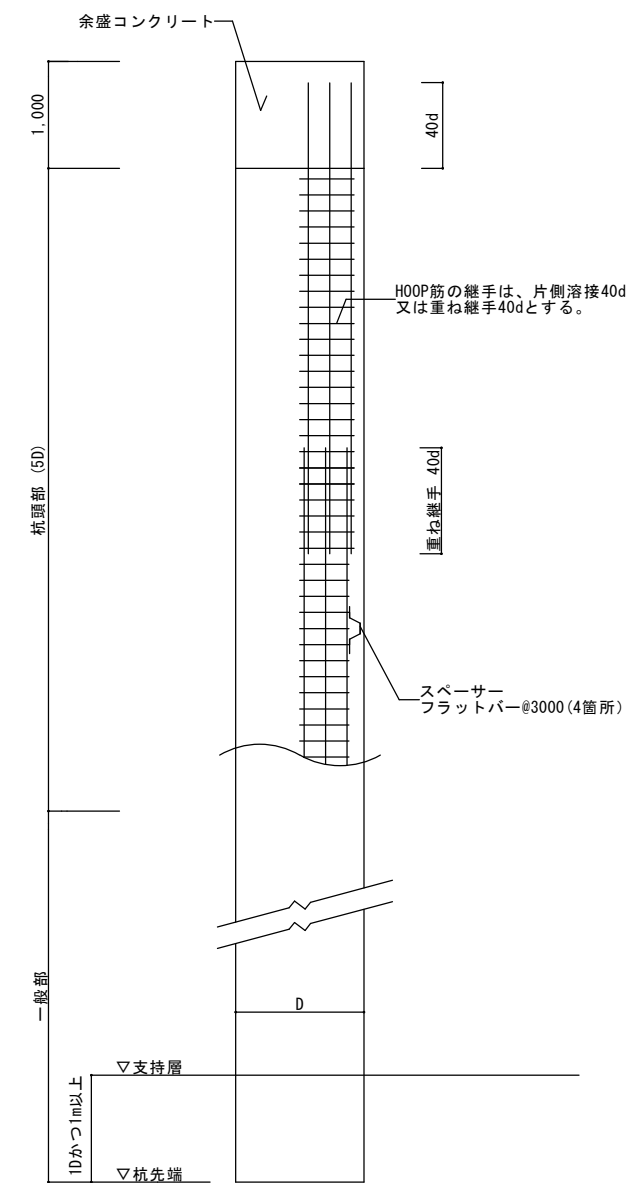
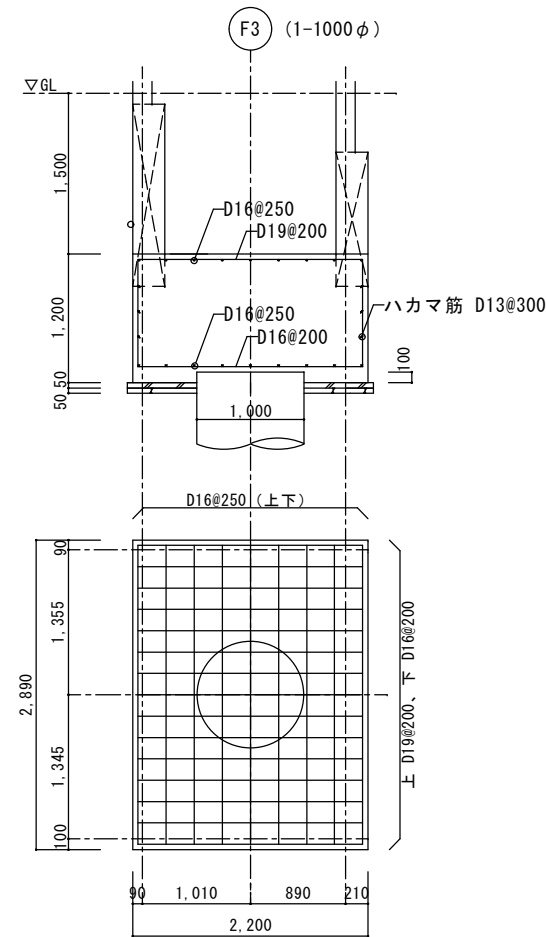

柱リスト S=1/50

特記なき限り、フープは□-D13@100、仕口部フープは□-D13@150とする。

階	符号	C1	C2		
4階	断面				
	B × D	600 × 600	550 × 550		
	主筋	12 - D22	12 - D22		
	フープ				
	仕口部フープ				
3階	断面				
	B × D	600 × 600	600 × 600		
	主筋	12 - D22	12 - D22		
	フープ				
	仕口部フープ				
2階	断面				
	B × D	650 × 650	600 × 600		
	主筋	12 - D22	12 - D22		
	フープ	□ - D13@100			
	仕口部フープ				
1階	断面				
	B × D	700 × 700	650 × 650		
	主筋	16 - D22	14 - D22		
	フープ	□ - D13@100			
	仕口部フープ				

大梁リスト S=1/50

特記なき限り、スタールップは□-D13@200、腹筋は2-D10、幅止めはD10@1000とする。

階	符号	G1	G2	G3		
	位置	両端	中央	全断面	全断面	
R階	断面					
	B × D	400 × 650		300 × 600	300 × 750	
	上端筋	4 - D22	3 - D22	3 - D19	3 - D19	
	下端筋	4 - D22	4 - D22	3 - D19	3 - D19	
	スタールップ			D10@200	D10@200	
	腹筋					
	4階	断面			同上	同上
B × D		450 × 650				
上端筋		5 - D25	4 - D25			
下端筋		4 - D25	4 - D25			
スタールップ						
腹筋						
3階		断面			同上	同上
	B × D	450 × 700				
	上端筋	6 - D25	4 - D25			
	下端筋	5 - D25	4 - D25			
	スタールップ	□ - D13@100				
	腹筋					
	2階	断面			同上	同上
B × D		450 × 750				
上端筋		7 - D25	4 - D25			
下端筋		5 - D25	4 - D25			
スタールップ		□ - D13@100				
腹筋						

床版リスト

符号	厚さ	位置	短辺方向			長辺方向			備考
			端部	中央	隅部	端部	中央	隅部	
S1	150	上端筋	D10, D13@200	----->	----->	D10@200	----->	----->	
		下端筋	D10@200	----->	----->	D10@200	----->	----->	
S2	150	上端筋	D10, D13@200	----->	----->	D10@250	----->	----->	
		下端筋	D10@200	----->	----->	D10@250	----->	----->	
CS1	180~150	根元	D13@100	----->	----->	D10@250	----->	----->	
		先端	D13@200	----->	----->	D10@250	----->	----->	
CS2	150~130	根元	D13@200	----->	----->	D10@250	----->	----->	
		先端	D10@200	----->	----->	D10@250	----->	----->	

壁リスト S=1/50

特記なき限り、幅止めは1-D10/mとする。

符号	W15	EW15	W18	W20	
断面					
厚さ	150	150	180	200	
縦筋	D10@200ﾀﾞﾌﾞﾙ	D10@200ﾀﾞﾌﾞﾙ	D10@200ﾀﾞﾌﾞﾙ	D13@200ﾀﾞﾌﾞﾙ	
横筋	D10@200ﾀﾞﾌﾞﾙﾁﾄﾞﾘ	D10@200ﾀﾞﾌﾞﾙﾁﾄﾞﾘ	D10@200ﾀﾞﾌﾞﾙ	D10@200ﾀﾞﾌﾞﾙ	
開口補強筋	縦	2-D13	----	2-D13	----
	横	2-D13	----	2-D13	----
	斜め	2-D13	----	2-D13	----
備考					

小梁リスト S=1/50

特記なき限り、ｽﾀｰﾗｯﾌﾟは口-D10@200、腹筋は2-D10、幅止めはD10@1000とする。

符号	B1		B2	B3		B4	B5	CB1	
	両端	中央	全断面	両端	中央	全断面	全断面	根元	先端
断面									
B x D	300 x 550		250 x 500	300 x 750		200 x 500	150 x 500	200 x 500~400	
上端筋	4 - D19	3 - D19	3 - D16	4 - D19	4 - D19	2 - D16	2 - D13	4 - D16	2 - D16
下端筋	3 - D19	3 - D19	3 - D16	4 - D19	6 - D19	2 - D16	2 - D13	2 - D16	2 - D16
ｽﾀｰﾗｯﾌﾟ									
腹筋									